



CUS
U T E N S I L I

Two horizontal bars, one green and one red, positioned below the text 'UTENSILI'.





Chi siamo

CUS Utensili è un'azienda che progetta e produce utensili speciali per lavorazioni meccaniche ad asportazione truciolo. Ha sede ad Assago nella zona industriale di Milano Sud. Il motto aziendale è #CusSolution perché nel mercato globale rappresenta il partner ideale di qualsiasi cliente alla ricerca di soluzioni efficaci, innovative ed uniche.

Oltre alla funzionalità, il prodotto CUS riflette quella cura al dettaglio e all'estetica tipica del Made in Italy. L'azienda è stata fondata nel 1974

ed è in continua crescita ed evoluzione grazie all'impegno e alla caparbia nel voler soddisfare una clientela sempre più esigente e all'avanguardia.

Come lavoriamo



1 Progettazione

CUS Utensili è costituita da un ufficio tecnico altamente qualificato che lavora con i migliori software 2D e 3D. Fornisce soluzioni che permettono al cliente di realizzare le proprie ambizioni. Il team dei tecnici e il cliente instaurano un relazione attiva e di fiducia che attraverso l'ascolto e la condivisione delle informazioni permette la rapida elaborazione di un disegno d'offerta fatto su misura. In caso di ordine l'ufficio tecnico svilupperà il progetto in ogni suo dettaglio costruttivo.

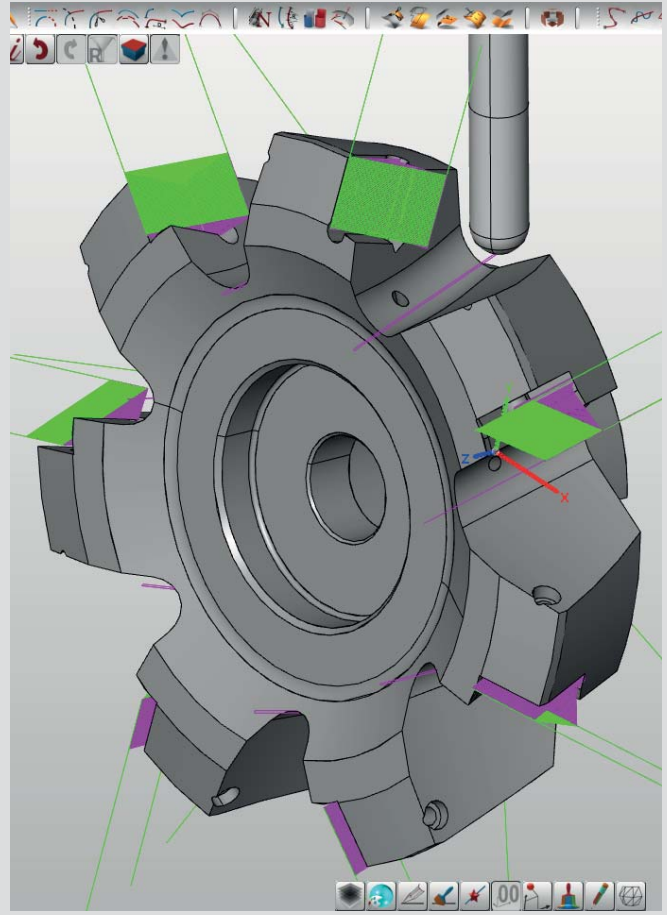

2 Simulazione

CUS Utensili ha saputo fondere tradizione ed innovazione. Oggi tutti gli utensili prima di essere prodotti sono realizzati virtualmente. L'efficace lavoro di squadra dell'ufficio tecnico con l'ufficio CAM permette di perfezionare, velocizzare ed ottimizzare il lavoro delle macchine utensili. Garantisce, inoltre, un'altissima qualità, affidabilità e precisione meccanica che tutela il cliente anche in caso di riordino dello stesso prodotto.



3 Realizzazione

L'unità produttiva di CUS Utensili è costituita da un parco macchine all'avanguardia. E' in grado di eseguire le più stimolanti sfide dei processi di tornitura, fresatura e rettifica. La passione, l'esperienza, il coinvolgimento sono caratteristiche distintive del proprio staff e si traducono nella ricerca e nell'utilizzo di acciai speciali di alta qualità, di trattamenti e rivestimenti efficaci e performanti.



4 Controllo qualità

Ogni utensile da noi prodotto ha la sua storia e la sua rintracciabilità. Certificati ISO 9001 dal 1997 sia per la progettazione sia per la produzione di utensili speciali, gestiamo tutte le diverse fasi di lavorazione con estrema cura ed attenzione al dettaglio. Gli strumenti di controllo tradizionali associati a quelli più innovati permettono agli operatori di rilevare step by step le caratteristiche meccaniche e dimensionali del pezzo. Vengono eseguiti, inoltre, verifiche ispettive sulle finiture superficiali. Prima di giungere al dipartimento di controllo, il pezzo ha già superato almeno 10 controlli. CUS Utensili garantisce non solo la funzionalità del proprio prodotto ma anche un design accattivante.

Utensili di tornitura

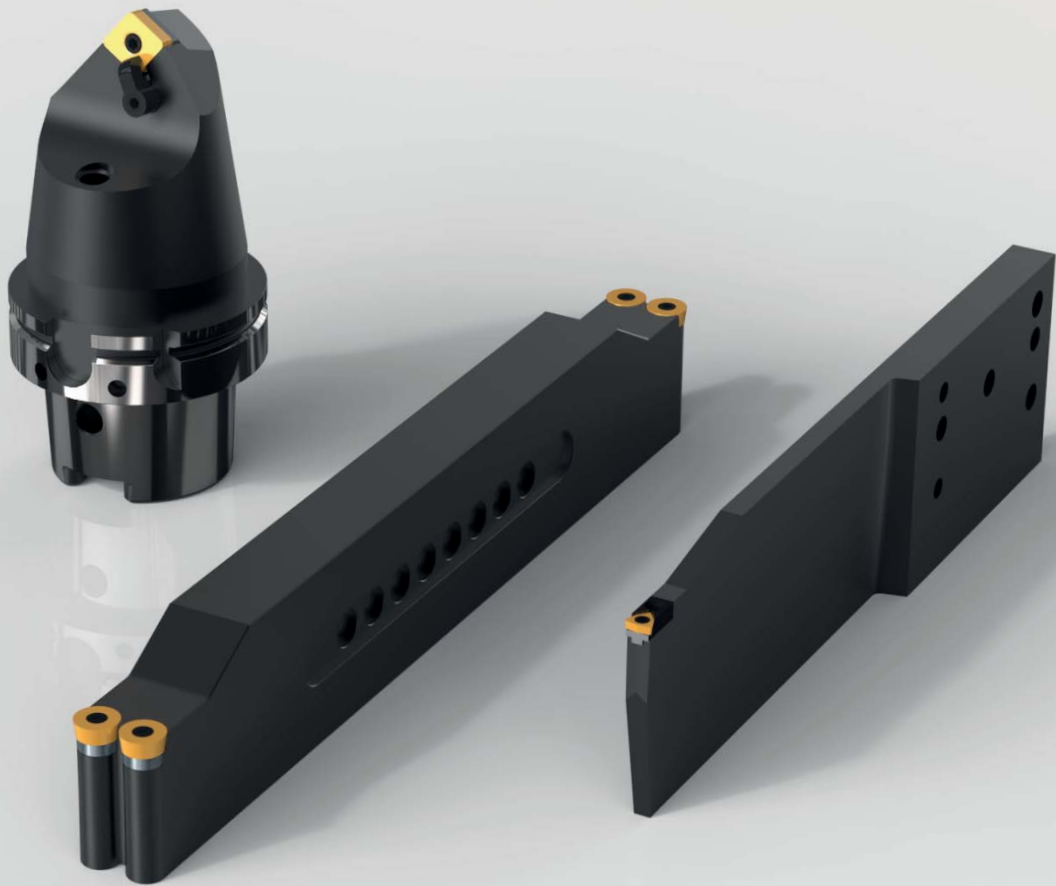

Siamo in grado di sviluppare e realizzare utensili per tutte le lavorazioni di tornitura. Il nostro know-how è ampio e comprende utensili di barenatura interna, tornitura di diametri esterni, scanalatura, recessi per interni e per filettature.

Ogni utensile di tornitura è costruito con il materiale più indicato per la lavorazione che deve compiere ed è dotato di componentistica di altissima qualità. Utilizziamo inserti ISO oppure nei casi in cui è necessario inserti

speciali sagomati. In alcune applicazioni di scanalatura interna ed esterna o di filettatura, ad esempio, siamo in grado di offrire un servizio di profilatura inserti.



#cussolution

Utensili di foratura



CUS Utensili ha un programma completo di utensili per la foratura. Sviluppa e realizza punte speciali che garantiscono una qualità di foratura eccellente e tolleranze minime. Le punte speciali CUS possono essere impiegate in ogni tipo di condizione di lavorazione e per qualsiasi materiale: dai più teneri ai quelli con elevata difficoltà di taglio. Progettiamo e costruiamo anche punte multi-taglienti in grado di eseguire più operazioni in un unico passaggio.

L'utilizzo delle punte CUS permette al cliente di incrementare la propria redditività e produttività, riducendo il tempo ciclo e l'usura dei macchinari.



#cussolution

Utensili di allargatura

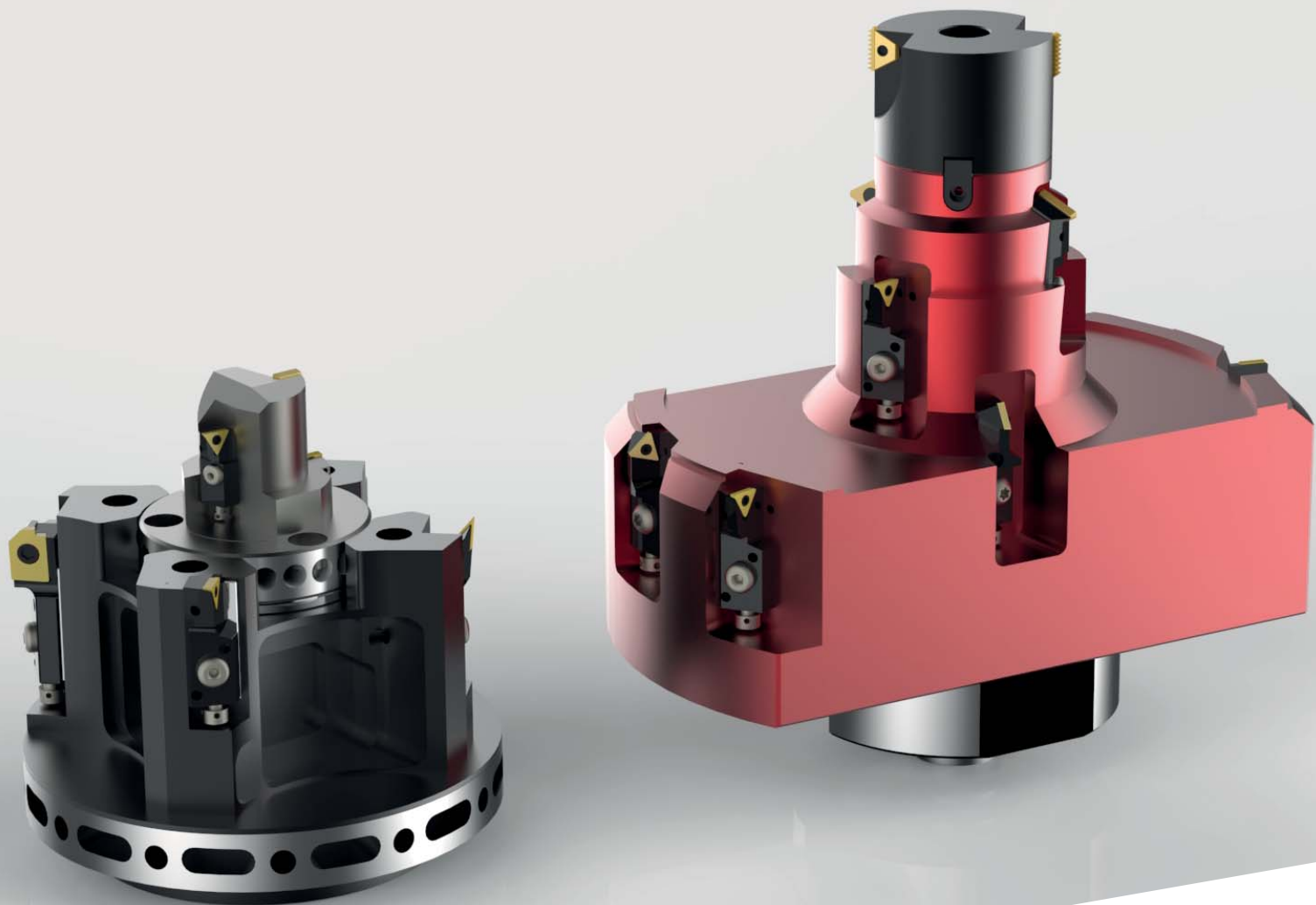

CUS Utensili offre svariate soluzioni per l'allargatura. L'utilizzo di questi utensili permette di compiere più operazioni in un unico passaggio garantendo così al cliente una riduzione importante del tempo ciclo e una maggiore produttività. Gli utensili di allargatura CUS vengono concepiti per le operazioni di sgrossatura con sedi inserti fisse o con cartucce registrabili e per le operazioni di finitura con unità micro registrabili.

Per le operazioni di finitura CUS Utensili offre soluzioni ad hoc per qualsiasi esigenza anche laddove le unità micro registrabili non possono essere utilizzate.



CusSolution

Utensili di alesatura



I BLADE FIX , alesatori a lama intercambiabile e registrabile micrometricamente, sono uno dei fiori all'occhiello del programma produttivo di CUS Utensili. Gli alesatori sono costituiti da una lama fissata meccanicamente sul corpo e da pattini guida. Vengono in questo modo garantite la stabilità nella lavorazione e un'ottima geometria del foro da alesare. La lieve pressione esercitata dai pattini sulla parte lavorata permette di migliorarne la superficie (finitura ottenibile Ra 0,20 - 0,80).

La lama costituita da metallo duro in micrograna, ha variazioni geometriche ben definite sull'imbocco e sugli angoli di taglio a seconda del tipo di foro (passante o cieco) e del materiale da lavorare. La staffa è appositamente incassata nel corpo dell'utensile, permettendo così un'ottima evacuazione del truciolo e un migliore apporto del liquido refrigerante sulla parte tagliente. Su richiesta possiamo realizzare gli alesatori con ogni tipo di attacco e multi diametro.



Utensili di fresatura



CUS Utensili offre soluzioni di fresatura che soddisfano tutte le esigenze e le tendenze della lavorazione ad esportazione di truciolo. Forte del proprio know how CUS Utensili sviluppa l'utensile di fresatura più adatto ad ogni compito di lavorazione: spianatura, contornatura, esecuzione di cave e di profili, esecuzione di smussi e raggi. Attraverso soluzioni tecniche innovative CUS realizza frese a T, frese a disco con sede fissa e registrabile per l'esecuzione di cave, frese a

riccio per operazioni di contornatura, frese per spianatura con sedi fisse o con cartucce intercambiabili e registrabili, frese per la grossatura di profili e l'esecuzione di smussi. Le frese CUS possono essere realizzate con inserti ISO tangenziale o speciali.

#cussolution

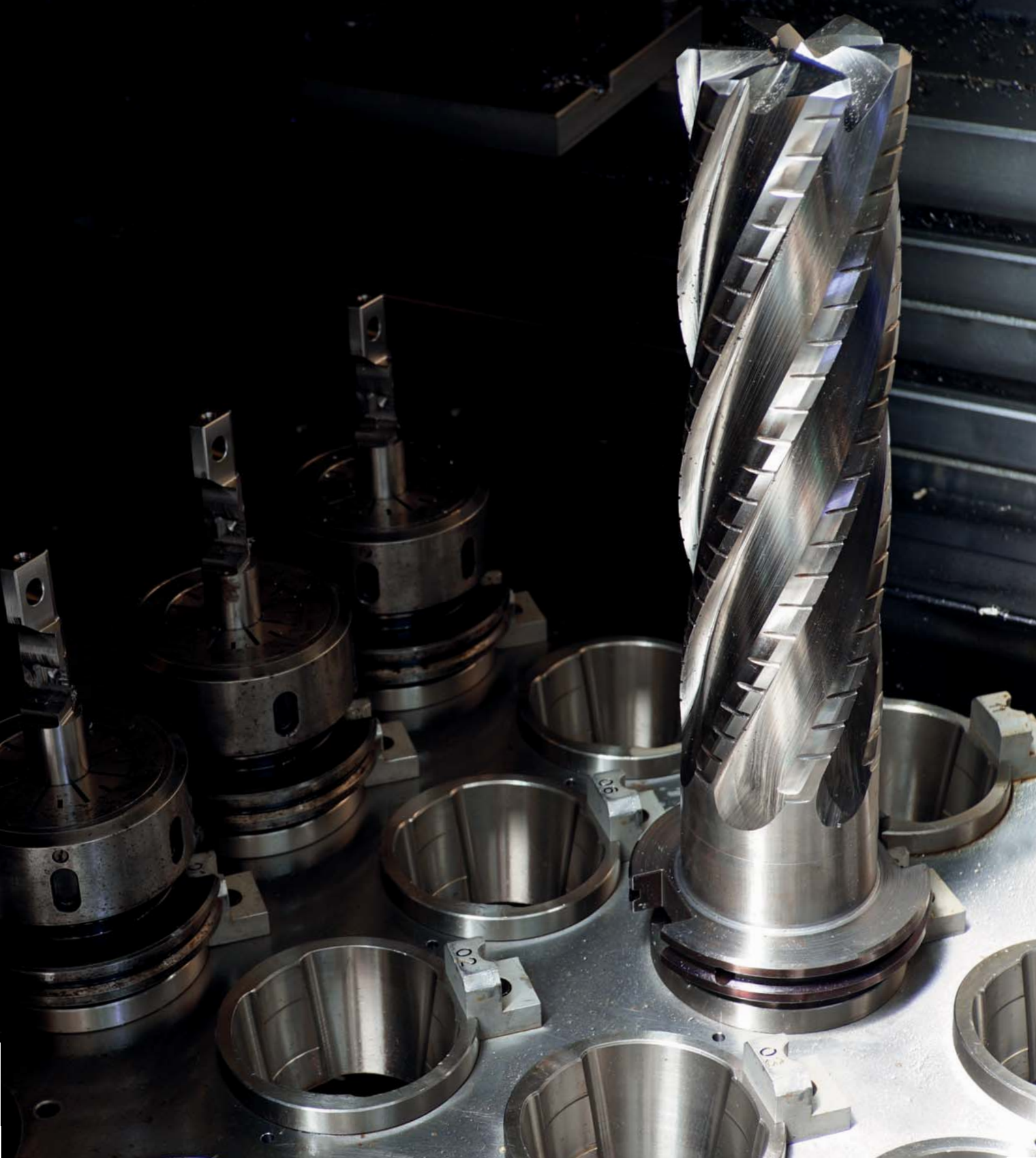

Portautensili

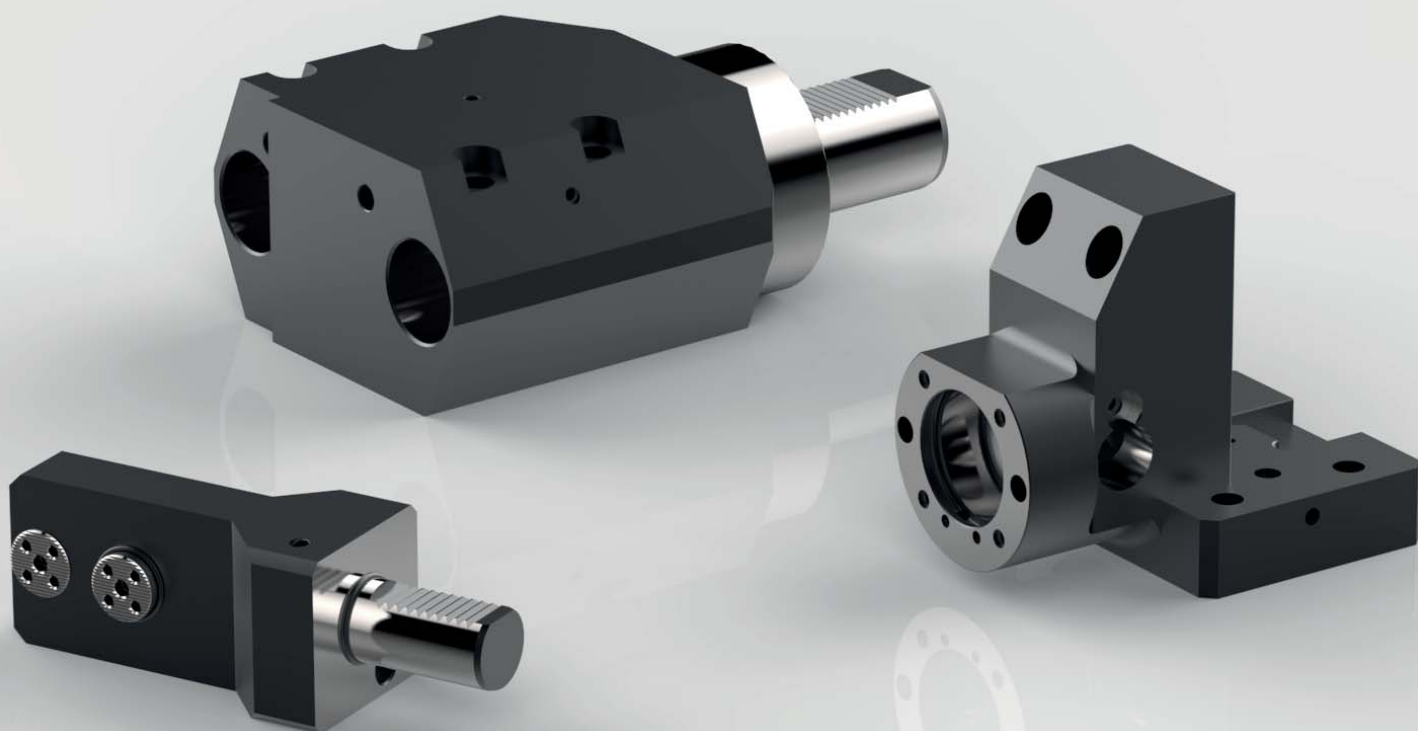

La combinazione tra domanda dei clienti, competenze avanzate di progettazione e un parco macchine all'avanguardia permette a CUS Utensili di trovare soluzioni decisamente efficaci anche nel settore dei portautensili. Nell'industria manifatturiera la produttività dipende dal numero di pezzi che si riesce a produrre in un determinato tempo. I due parametri principali su cui lavorare sono la velocità di asportazione del metallo e l'utilizzo delle macchine. Per ottimizzare la quantità

del tempo di lavorazione effettivo sulla macchina CUS Utensili propone dispositivi di bloccaggio rapido. Tra le diverse soluzioni offriamo porta utensili fissi per torni mono mandrino e bi mandrino, soluzioni per utensili con attacco trilobato e con attacco KM.

Utensili in metallo duro



CUS Utensili offre un servizio di costruzione di utensili speciali integrali in metallo duro. Questo servizio prevede lotti minimi di produzione. Vengono realizzati utensili di foratura, allargatura, alesatura e fresatura. I migliori metalli duri, le partnership con i più prestigiosi fornitori di rivestimenti superficiali e macchine utensili tecnologicamente avanzate permettono di realizzare prodotti di alta qualità.

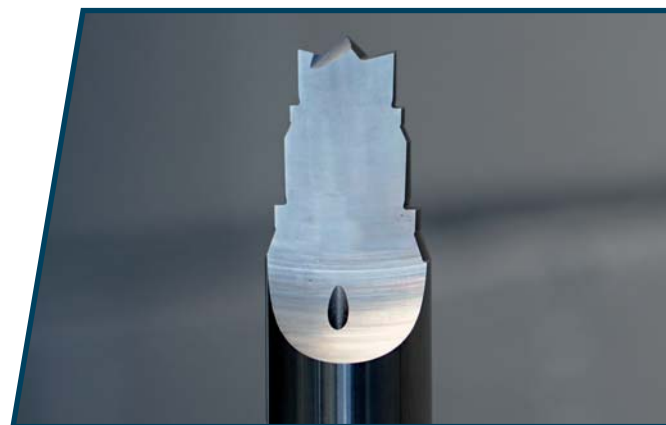

Campi di applicazione

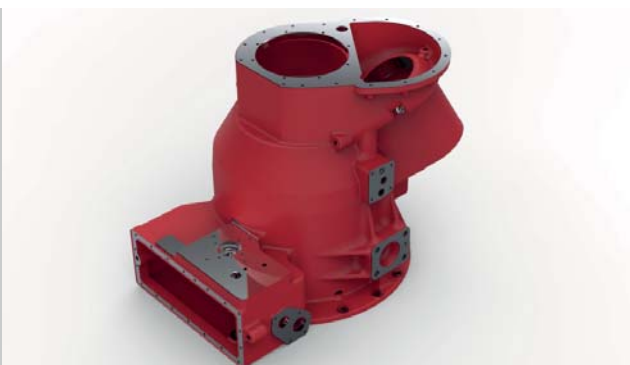
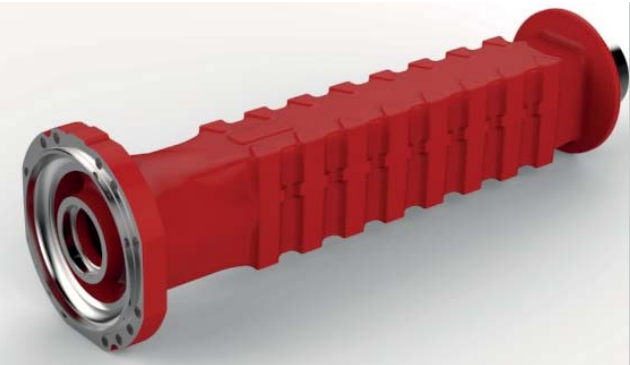

H I C S U N T L E O N E S

Contatti

CUS Utensili srl

Via Concordia, 5
20090 Assago, Mi
Italy

 **+39 02 45 78 43 41**

 **business@cusutensili.com**

 **facebook.com/cusutensili**

 **instagram.com/cusutensili**

www.cusutensili.com



CUS
UTENSILI

Two horizontal bars are positioned below the word 'UTENSILI'. The left bar is green and the right bar is red, together forming a stylized representation of the Italian flag's colors.